

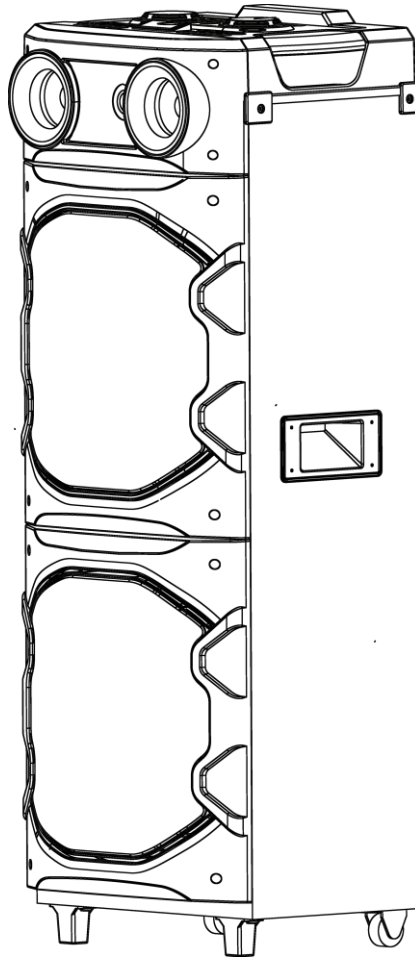

Mobile Disco Soundmaschine

Modell-Nr.: PS25BT



Jumbo Bluetooth-Lautsprecher mit Radio, Bluetooth, USB, AUX-IN und TWS-Funktion

Deutsche Bedienungsanleitung: Seite 1

Jumbo Bluetooth speaker with radio, Bluetooth, USB, AUX-IN and TWS function

English user manual: page 19

Lesen Sie die Bedienungsanleitung sorgfältig vor der Erstinbetriebnahme und verwahren Sie die Anleitung zum späteren Nachschlagen auf.



SICHERHEITSHINWEISE	4
BEDIENTASTEN & ANSCHLÜSSE	6
AUSPACKEN UND EINRICHTEN	9
LIEFERUMFANG	9
GRUNDBEDIENUNG	9
RADIO-MODUS	11
AUX-IN-MODUS	12
USB-MODUS	12
BLUETOOTH-MODUS	14
TWS-FUNKTION	15
TECHNISCHE INFORMATIONEN	16
VEREINFACHTE EU- KONFORMITÄTSERKLÄRUNG	17
ENTSORGUNGSHINWEISE	17
GEWÄHRLEISTUNG	18

	<p>Gefährliche Spannungen im inneren des Gerätes. Stecken Sie keine Gegenstände in Gehäuseöffnungen. Es besteht die Gefahr eines lebensgefährlichen Stromschlags.</p>
	<p>Bedienungs- und Wartungsanweisungen (Service) in diesem Handbuch sind unbedingt zu befolgen. Eine Verwendung des Gerätes anders als in dieser Anleitung beschrieben, kann zu Schäden und einem Defekt des Gerätes führen und zum Ausschluss der Garantie.</p>
	<p>Um die Gefahr elektrischer Schläge auszuschließen, öffnen Sie das Gerät nicht. Das Öffnen des Gerätes führt zum Ausschluss der Garantie. Reparaturen dürfen nur von einer autorisierten Fachwerkstatt und Qualifizierten Personen durchgeführt werden. Im Innern befinden sich keine vom Benutzer selbst instandsetzbaren Teile.</p>
	<p>Dieses Gerät ist ein elektrisches Gerät der Klasse II oder doppelt isoliert. Es wurde so konstruiert, dass es keine Sicherheitsverbindung zur elektrischen Erde benötigt.</p>
<p>AC 230V</p>	<p>Dieses Gerät ist für AC 100–240V~50/60Hz Netzspannung ausgelegt. Bei längerer Nichtbenutzung des Gerätes ziehen Sie das Netzkabel vom Gerät ab.</p>
	<p>Setzen Sie das Gerät kein Spritzwasser oder hoher Luftfeuchtigkeit aus und stellen Sie keine mit Flüssigkeiten gefüllten Gegenstände wie Vasen auf das Gerät.</p>
	<p>Stellen Sie das Gerät so auf, dass immer eine ungestörte Frischluftzufuhr sichergestellt ist. Stellen Sie das Gerät keinesfalls auf Teppiche oder in die Nähe von Gardinen auf und bauen Sie das Gerät nicht in Bücherregale ein.</p>
	<p>Setzen Sie das Gerät weder direkter Sonneneinstrahlung noch Wärmequellen wie Heizungen oder Öfen aus und stellen Sie keine offenen Flamen wie Kerzen auf das Gerät.</p>
	<p>Beachten Sie bei der Verwendung dieses Bluetooth-Lautsprechersystems immer die grundlegenden Sicherheitsvorkehrungen, insbesondere wenn Kinder anwesend sind.</p>
	<p>Schalten Sie das Gerät erst dann ein, wenn Sie alle Verbindungen genau geprüft haben.</p>

1. Lesen Sie diese Bedienungsanleitung, bevor Sie versuchen, das Gerät anzuschließen oder zu bedienen.
2. Diese Bedienungsanleitung zum späteren Nachschlagen gut aufbewahren.
3. Beachten Sie die Warnlogos am Gerät und Warnhinweise in dieser Bedienungsanleitung.
4. Das Gerät darf keinem Tropf oder Spritzwasser ausgesetzt werden und es dürfen keine mit Flüssigkeiten gefüllten Gegenstände wie Vasen auf das Produkt gestellt werden. Nur in trockenen Regionen benutzen.
5. Keine offenen Flammen wie Kerzen auf das Gerät stellen und das Gerät von offenen Flammen fernhalten.
6. Kinder sollten beaufsichtigt werden, um sicherzustellen, dass sie nicht mit dem Gerät spielen.
7. Die Belüftung darf nicht durch Abdecken der Lüftungsöffnungen behindert werden.
8. Stellen Sie sicher, dass das Gerät für den Betrieb mit dem im Lieferumfang enthaltenen Stromkabel an eine normal Haushaltsteckdose AC:230V angeschlossen wird. Die Verwendung einer anderen Spannung als auf dem Typenschild angegeben kann zum defekt des Gerätes führen. Schalten Sie das Gerät aus, bevor Sie es vom Stromnetz trennen.
9. Nur Zubehör und Ersatzteile verwenden die vom Hersteller frei gegeben sind.
10. Installieren Sie das Gerät gemäß den Anweisungen des Herstellers.
11. Stellen Sie das Gerät nur in ausreichend belüfteten Umgebungen auf.
12. Stellen Sie das Gerät auf eine ebene und stabile Oberfläche.
13. Nicht Temperaturen über 40 ° C aussetzen.
14. Beim Aufstellort darauf achten das 30 cm nach hinten und der Oberseite des Gerätes und 5 cm von jeder Seite eingehalten werden.
15. Betätigen Sie die Tasten des Gerätes nicht mit übermäßiger Kraft da dies zu Beschädigungen führen kann.
16. Reinigen Sie das Gerät nur mit einem trockenen Tuch.
17. Bei Gewitter oder wenn das Gerät für längere Zeit nicht genutzt wird trennen Sie das Gerät vom Stromnetz.
18. Dieses Produkt hat keine vom Benutzer zu wartenden Teile. Versuchen Sie nicht, dieses Produkt selbst zu reparieren. Nur qualifiziertes Servicepersonal darf die Wartung durchführen. Bei einem Defekt setzen Sie sich mit Ihrem Händler oder dem Herstellerservice in Verbindung.
19. Beachten Sie speziell bei der Bedienung des Gerätes durch Kindern, dass keine Gegenstände in die Geräteöffnungen gesteckt werden dürfen, da dies zu einem tödlichen elektrischen Schlag führen kann.
20. Stellen Sie das Gerät nicht in der Nähe von Fernsehgeräten, Lautsprechern und anderen Objekten, die starke Magnetfelder erzeugen auf.
21. Lassen Sie das Gerät nicht unbeaufsichtigt, wenn es benutzt wird.

HINWEIS:

- Um das Gerät vollständig zu trennen, wenn es längere Zeit nicht benutzt wird schalten Sie das Gerät aus und ziehen Sie das Stromkabel vom Gerät ab.

Ansicht: von oben

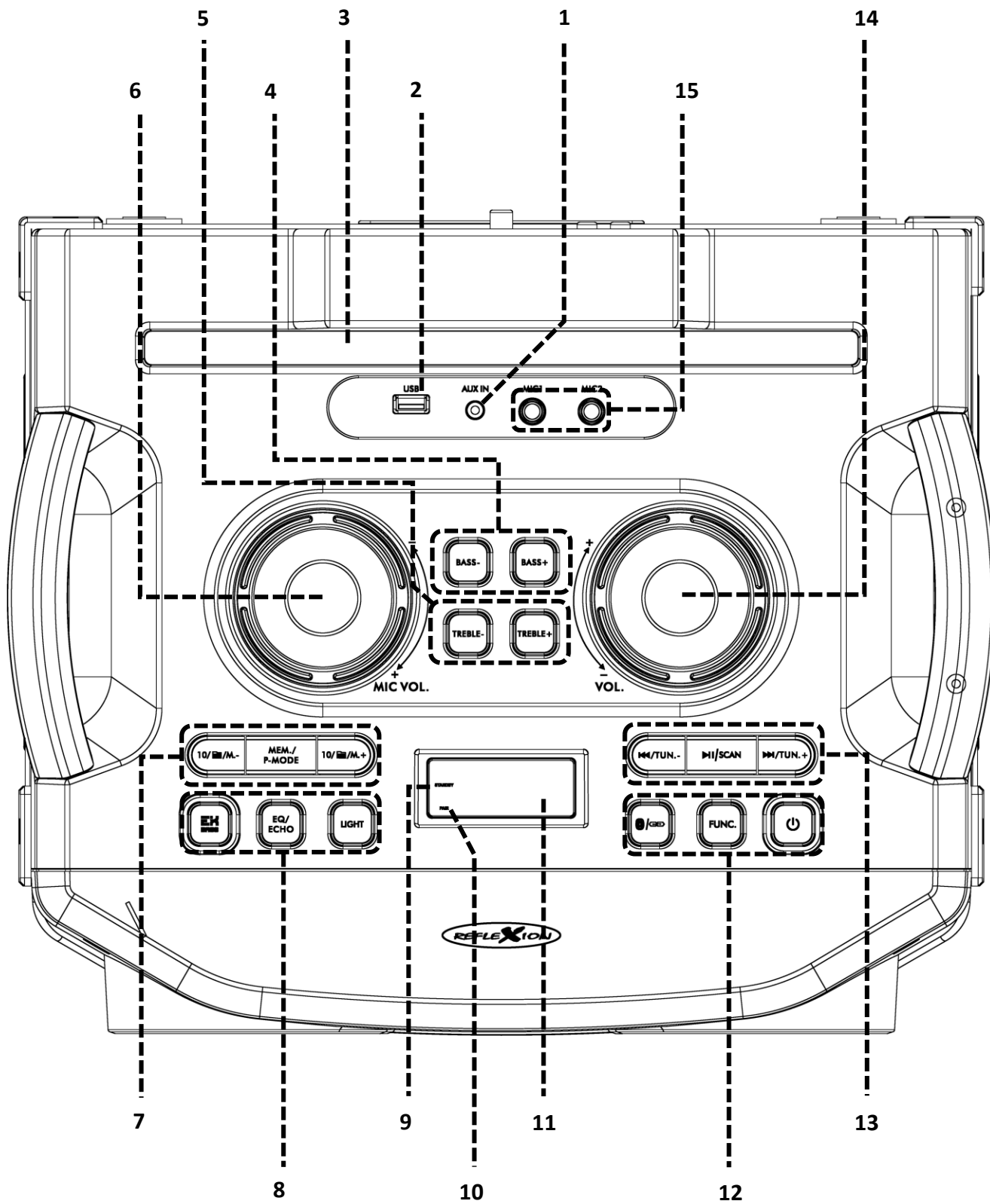

1.	AUX-IN-Anschluss (3,5mm)	9.	STANDBY-LED
2.	USB-Anschluss (max. 32GB / 200mA)	10.	PAIR-LED
3.	ABSTELLFLÄCHE FÜR SMARTPHONE / Tablet	11.	DISPLAY
4.	BASS(-/+)-Taste	12.	BLUETOOTH / TWS Taste
5.	TREBLE(-/+)-Taste		FUNC.-Taste
6.	MIC VOL.(+/-)-Regler		POWER-Taste
7.	10 / FOLDER / M.(+)-Taste	13.	NEXT / TUN.(+)-Taste
	MEM. / P-MODE-Taste		PLAY/PAUSE / SCAN-Taste
	10 / FOLDER / M.(-)-Taste		PREVIOUS / TUN.(-)-Taste
8.	EX-BASS-Taste	14.	VOL.(+/-)-Regler
	EQ / ECHO-Taste	15.	MIC(1/2)-Anschluss (6,3mm)
	LIGHT-Taste		

Ansicht: von hinten

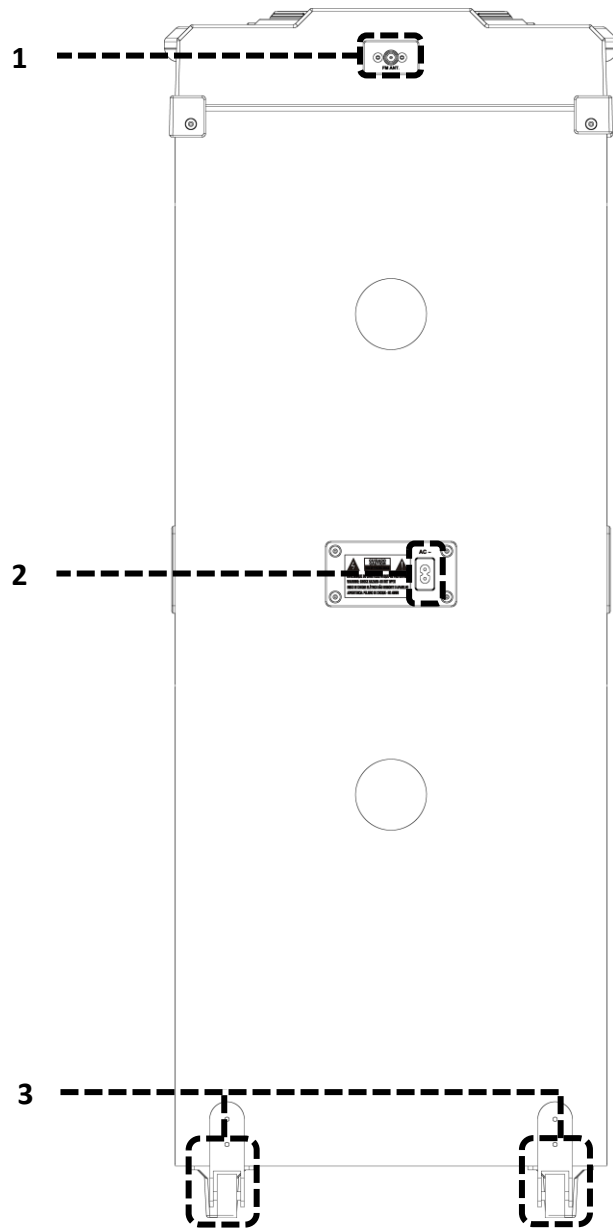

1. ANTENNEN-ANSCHLUSS (75 Ohm)

2. STROM-ANSCHLUSS (AC: 100-240V~50/60Hz)

3. ROLLEN

1. Nehmen Sie das Gerät vorsichtig aus dem Karton, entfernen Sie das gesamte Verpackungsmaterial vom Gerät, entnehmen Sie das Zubehör und kontrollieren Sie dieses auf Vollständigkeit.
2. Wickeln Sie das Stromkabel und die Antenne ab und ziehen Sie diese auf die vollständige Länge aus.
3. Stellen Sie das Gerät auf eine stabile und ebene Fläche.
4. Verbinden Sie das Stromkabel mit dem Gerät und einer Haushaltssteckdose (AC 100-240V).

LIEFERUMFANG

- 1x Hauptgerät
- 1x Stromkabel
- 1x Bedienungsanleitung
- 1x Mikrofon (Kabelgebunden)
- 1x UKW-Wurfantenne

Alle Angaben ohne Gewähr.

Änderungen von Design und Spezifikation auch ohne Vorankündigung vorbehalten

GRUNDBEDIENUNG**GERÄT EIN UND AUSSCHALTEN**

1. **Einschalten:** Um das Gerät einzuschalten, drücken Sie die **[POWER]-Taste**.
 - Standby-LED leuchtet nicht.
2. **Ausschalten:** Um das Gerät auszuschalten, drücken Sie die **[POWER]-Taste**.
 - Standby-LED leuchtet rot.

Hinweis:

- Das Gerät startet immer mit dem Zuletzt eingestellten Modus und Lautstärke.
- Wenn das Gerät im USB/Bluetooth/AUX-IN Modus geschaltet ist, wechselt das Gerät automatisch nach ca. 15 Minuten in den Standby-Modus, sollte kein Audiosignal anliegen und keine Tasteneingabe geschehen. Eine zu niedrig eingestellte Lautstärke-Einstellung kann auch als „kein Audiosignal“ erkannt werden. Um das Gerät wieder einzuschalten drücken Sie die **[POWER]-Taste**.
- **Hinweise zur elektrostatischen Entladung:** Das Gerät kann sich aufgrund elektrostatischer Entladung zurücksetzen oder nicht in den normalen Betriebsmodus zurücksetzen. Trennen Sie das Gerät von der Stromversorgung. Warten Sie ein paar Sekunden und schließen Sie das Gerät wieder an und nehmen Sie das Gerät in betrieb.

MODUS AUSWÄHLEN

1. Drücken Sie die **[FUNC.]-Taste** mehrfach, um in den entsprechenden Modus zu wechseln.
2. Der Modus wird im Display angezeigt.
3. Die folgenden Modi stehen zur Verfügung: **Bluetooth / AUX / USB / FM (Radio)**

LAUTSTÄRKE

Die gewünschte Lautstärke stellen Sie mit dem **[VOL.(+/-)]-Regler** ein.

Hinweis:

- Das Gerät startet mit dem zuletzt eingestellten Lautstärke Wert.

EX BASS / BASSVERSTÄRKUNG

1. Drücken Sie die **[EX BASS]-Taste**, um die Bassverstärkung Ein- oder Auszuschalten.
2. Der Status wird beim Drücken der Taste im Display angezeigt.
 - **Bass:** Ein
 - **Off:** Aus

MIKROFON-FUNKTION

Der Mikrofon-Eingang ist in allen Modi verfügbar.

1. Schließen Sie das im Lieferumfang enthaltene Mikrofon an einen der beiden Mikrofon-Anschlüsse (Mic1 / Mic2) an.
2. Drehen Sie den **[MIC. VOL]-Regler**, um die Mikrofon-Lautstärke einzustellen.

ECHO-EFFEKT (MIKROFON)

1. Halten Sie die **[EQ/ECHO]-Taste** für ca. 3 Sekunden gedrückt bis „**ECHO**“ im Display angezeigt wird.
2. Um den Echo-Effekt auszuschalten halten Sie erneut die **[EQ/ECHO]-Taste** für ca.3 Sekunden gedrückt bis „**ECHO**“ nicht mehr im Display angezeigt wird.

EQUALIZER

1. Drücken Sie die **[EQ/ECHO]-Taste** mehrfach, um die voreingestellten Equalizer auszuwählen.
2. Der Equalizer wird beim Drücken der **[EQ/ECHO]-Taste** im Display angezeigt.

BASS / HÖHEN EINSTELLEN

1. Drücken Sie die **[BASS(+/-)-Tasten** oder die **[TREBLE(+/-)-Tasten**, um den Bass oder die Höhen einzustellen.
2. Der Eingestellte Wert wird im Display angezeigt.
 - **Bass:** b-7 – b8 (0 ist neutral)
 - **Höhen:** t-7 – t8 (0 ist neutral)

AUTOMATISCHE ABSCHALTUNG

- Das Gerät verfügt über eine Stromsparfunktion nach der Europäischen ErP-Norm, die das Gerät nach 15 Minuten ohne Audio-Signal in den Standby-Modus wechseln lässt. Um das Gerät wieder einzuschalten halten Sie die **[POWER]-Taste** gedrückt.
- Bitte beachten Sie, dass eine niedrige Lautstärkeeinstellung der Audioquelle als "**kein Audiosignal**" erkannt werden kann. Das kann die Fähigkeit der Signalerkennung des Gerätes beeinträchtigen und ebenfalls ein automatisches Umschalten in den Standby-Modus auslösen. In diesem Fall reaktivieren Sie bitte die Audiosignalübertragung oder erhöhen Sie die Lautstärkeeinstellung der Audioquelle, um die Wiedergabe fortzusetzen.

LED DISCO BELEUCHTUNG

Drücken Sie die **[LIGHT]-Taste** wiederholt, um zwischen den 7 LED-Effekten (L1 - L7) zu wechseln. Der jeweilige Modus wird beim Drücken der **[LIGHT]-Taste** im Display angezeigt.

- **OFF:** LED-Effekt ist ausgeschaltet.
- **L1 – L7:** Zeigt die verschiedenen LED-Effekte an.

1. Drücken Sie die **[FUNC.]-Taste** so oft, bis im Display „FM“ angezeigt wird.
2. Die folgenden Einstellungsmöglichkeiten stehen zur Verfügung.

Hinweis:

- Stecken Sie die enthaltene Wurfantenne oder eine andere UKW-Antenne in den „**Antennen-Anschluss**“ auf der Geräterückseite, und richten Sie die Antenne für den besten Empfang aus.

Einstellung eines Radiosenders

1. Wenn Sie die Sendefrequenz eines Senders kennen, können Sie diese direkt eingeben.
2. Drücken Sie dazu mehrfach die **[PREVIOUS / TUN.(-)]-Taste** oder **[NEXT / TUN.(+)]-Taste**, bis die gewünschte Frequenz im Display angezeigt wird.

Nächster Sender / Vorheriger Sender

1. Halten Sie die **[PREVIOUS / TUN.(-)]-Taste** oder **[NEXT / TUN.(+)]-Taste** für ca. 3 Sekunden gedrückt, um nach dem nächst verfügbaren Radio Sender zu suchen.
2. Der Suchlauf wird automatisch beendet wenn der nächste Radio-Sender gefunden wurde.

Automatischer-Suchlauf

1. Um den Automatischen-Suchlauf zu starten halten Sie die **[PLAY/PAUSE / SCAN]-Taste** für ca. 3 Sekunden gedrückt.
2. Der Suchlauf beginnt und die gefundenen Radio-Sender werden auf den Favoriten-Plätzen gespeichert.
3. Ist der Suchlauf abgeschlossen beginnt die Radio-Wiedergabe mit dem ersten Radio-Sender.

Hinweis:

- Es können bis zu 30 Radio-Sender als Favoriten gespeichert werden.

Favoriten auswählen

Drücken Sie die **[10 / FOLDER / M.(+)]-Taste** oder die **[10 / FOLDER / M.(-)]-Taste**, um die gespeicherten Radiosender auszuwählen.

Manueller Suchlauf

1. Wählen Sie die gewünschte Frequenz (Radio-Sender) mit den **[PREVIOUS / TUN.(-)]-Taste** oder **[NEXT / TUN.(+)]-Taste** aus.
2. Drücken Sie die **[MEM. / P-MODE]-Taste**. Auf dem Display blinkt „P-01“, um anzuzeigen, dass Sie den Sender als Favorit 01 speichern. Um die Favoriten-Nummer zu ändern, drücken Sie die **[10 / FOLDER / M.(+)]-Taste** oder die **[10 / FOLDER / M.(-)]-Taste**.
3. Drücken Sie erneut die **[MEM. / P-MODE]-Taste**, um das Speichern des Senders abzuschließen.
4. Um weitere Sender manuell zu speichern, wiederholen Sie die Schritte 1 – 3.

Hinweis:

- Es können bis zu 30 Radio Sender als Favoriten gespeichert werden.

1. Drücken Sie die **[FUNC.]-Taste** so oft, bis im Display „**AUX**“ angezeigt wird.
2. Verbinden Sie Ihr externes Audiogerät per 3,5mm Audio-Klinke-Kabel (nicht enthalten) mit dem „AUX-Anschluss“ der PS25BT.
3. Drehen Sie den **[VOLUME]-Regler** am Gerät oder stellen Sie die Lautstärke am externen Gerät ein, um die Musikklaustärke auf den gewünschten Pegel zu erhöhen oder zu verringern.
4. Die Wiedergabe steuern Sie mit Ihrem externen Audiogerät.

Hinweis:

- Es werden nur Audio-Signale per Kabel empfangen (kein Audio-Ausgang).
- Ein zu niedrig eingestellter Lautstärke-Pegel an dem externen Audio-Gerät kann zu Folge haben das ein nur sehr leiser Ton aus dem Lautsprecher kommt bzw. dass sich die PS25BT nach 15 Minuten in den Standby-Modus schaltet. Schalten Sie in diesem Fall das Gerät wieder ein und Erhöhen Sie die Lautstärke an Ihrem externen Gerät und der PS25BT.

USB-MODUS

1. Drücken Sie die **[FUNC.]-Taste** so oft, bis im Display „**USB**“ angezeigt wird.
2. Ist kein USB-Stick eingesteckt wird „no“ im Display angezeigt.
3. USB Sticks werden bis 32Gb im FAT32 Format unterstützt.
4. Die folgenden Einstellungsmöglichkeiten stehen zur Verfügung.

Hinweise:

- Der USB-Anschluss ist nur für die Datenübertragung vorgesehen, andere Geräte können mit diesem USB-Anschluss nicht verwendet oder aufgeladen werden. Sie gehen Gefahr den USB-Anschluss zu überlasten und den USB-Anschluss / die PS25BT oder das angeschlossene Gerät zu beschädigen. Schäden die durch eine falsche Nutzung entstehen sind nicht durch die Herstellergarantie abgedeckt.
- Die Verwendung von USB-Verlängerungskabel wird nicht unterstützt.
- Es wird empfohlen das Gerät auszuschalten bevor Sie einen USB-Stick vom Gerät entfernen.

USB-Wiedergabe

1. Stecken Sie einen USB-Stick (max. 32GB) in den **USB-Anschluss**.
2. Der USB-Stick wird gelesen und nach kurzer Zeit beginnt die Wiedergabe mit dem ersten Titel bzw. mit dem zuletzt gespielten Titel.
3. Wurde der USB-Stick nicht erkannt oder es steckt kein USB-Stick im Gerät wird im Display „**no**“ angezeigt.
4. Mit den folgenden Tasten steuern Sie die Wiedergabe.

Tasten für die USB-Wiedergabe

Wiedergabe / Pause	[PLAY/PAUSE / SCAN]-Taste
Nächster Titel	[NEXT / TUN.(+)]-Taste
Vorheriger Titel	[PREVIOUS / TUN.(-)]-Taste
Vorspulen	[NEXT / TUN.(+)]-Taste gedrückt halten. Taste loslassen, um die Wiedergabe normal fortzusetzen
Zurückspulen	[PREVIOUS / TUN.(-)]-Taste gedrückt halten. Taste loslassen, um die Wiedergabe normal fortzusetzen
10er schritte Titel-Auswahl	[10 / FOLDER / M.(+)-Taste] / [10 / FOLDER / M.(-)]-Taste
Ordner auswählen	[10 / FOLDER / M.(+)-Taste] gedrückt halten / [10 / FOLDER / M.(-)]-Taste gedrückt halten. Der Ordner wird im Display angezeigt (z.B. F01).

Wiedergabe Modus wählen

1. Drücken Sie die [MEM. / P-MODE]-Taste mehrfach bis der gewünschte Wiedergabe-Modus im Display angezeigt wird.
2. Die folgenden Wiedergabe-Modi stehen zur Auswahl:

Eins Wiederholen	ONE
Alle Wiederholen	ALL
Ordner Wiederholen	FOLD (wenn mehr als ein Ordner vorhanden)
Zufällige Wiedergabe	RAN
Normale Wiedergabe	OFF

1. Drücken Sie die **[FUNC.]-Taste** so oft, bis im Display „**bt**“ angezeigt wird.
2. Haben Sie das Gerät das erste Mal in den Bluetooth-Modus geschaltet blinkt die **Pair-LED** und im Display blinkt „**bt**“.
 - **Bluetooth verbunden:** Pair-LED leuchtet blau / BT wird im Display dauerhaft angezeigt.
 - **Bluetooth nicht verbunden:** Pair-LED blinkt blau / BT wird im Display blinkend angezeigt.
3. Um Ihr Bluetooth fähiges Gerät mit der PS25BT zu koppeln, starten Sie die Bluetooth-Suche an Ihrem externen Bluetooth-Gerät (z.B. Smartphone). In der Bluetooth-Liste wählen Sie das Gerät „**PS25BT**“ aus. Ein Audio-Signal ertönt und die Pair-LED leuchtet blau bzw. BT wird im Display dauerhaft angezeigt. Die Geräte sind nun verbunden.
4. Die Lautstärke steuern Sie an der PS25BT und dem externen Bluetooth-Gerät.

Hinweis:

- Ein zu niedrig eingestellter Lautstärke-Pegel an dem externen Bluetooth-Gerät kann zu Folge haben, dass ein nur sehr leiser Ton aus dem Lautsprecher zu hören ist bzw. dass sich die PS25BT nach 15 Minuten in den Standby-Modus schaltet. In diesem Fall erhöhen Sie die Lautstärke an Ihrem externen Gerät und der PS25BT.
- Die PS25BT kann nur Bluetooth-Signale empfangen und nicht senden.
- Bluetooth funktioniert am besten im Freien. Reichweite ca. 10 Meter.
- Bluetooth-Verbindungen werden nach dem Aus- und wieder Einschalten automatisch wiederhergestellt, wenn die Geräte in Reichweite zueinander sind.

Tasten für die Bluetooth-Wiedergabe

Die folgenden Tasten können für die Bluetooth-Wiedergabe verwendet werden.

Wiedergabe / Pause	PLAY/PAUSE / SCAN-Taste
Nächster Titel / Kapitel	NEXT / TUN.(+)-Taste
Vorheriger Titel / Kapitel	PREVIOUS / TUN.-)-Taste

Bluetooth-Status

Der Bluetooth-Status wird über die Pair-LED am Gerät angezeigt.

Verbunden	Pair-LED leuchtet blau / BT wird im Display dauerhaft angezeigt
Nicht verbunden	Pair-LED blinkt blau / BT wird im Display blinkend angezeigt
Bluetooth-Verbindung trennen	BLUETOOTH / TWS-Taste (kurzer Tastendruck)

Wenn Sie zwei Geräte dieses Modells besitzen, können Sie die beiden Geräte mit der TWS-Funktion für die eine Stereo-Ausgabe verbinden.

1. Verbinden Sie Ihr externes Bluetooth-Gerät mit einem der beiden PS25BT Geräte über die Bluetooth-Funktion, dieses Gerät wird dann zum Master-Gerät.
2. Schalten Sie das zweite Gerät ein und wechseln Sie in den Bluetooth-Modus.
3. Drücken und halten Sie die **[Bluetooth/TWS]-Taste** auf dem Master-Gerät für ca. 3 Sekunden gedrückt, dann verbinden sich die beiden Geräte automatisch und ein Ton zeigt an, dass die Verbindung hergestellt ist. Auf dem Master-Gerät wird „tS-r“ und auf dem Zweiten-Gerät „tS-L“ angezeigt, dann werden beide Geräte zu einem Stereoausgang.
4. Die Steuerung von Wiedergabe, Pause, nächstem und vorherigem Titel, Lautstärke, Bass, Höhen, EQ, Lichtmodus kann von beiden Geräten aus erfolgen.
5. Um die TWS-Verbindung zu trennen, halten Sie die **[Bluetooth/TWS]-Taste** an einem der beiden Geräte für ca. 3 Sekunden gedrückt.

Hinweis:

- Die TWS-Funktion steht nur für den Bluetooth-Modus zur Verfügung.

Master-Gerät	tS-R (rechter Lautsprecher)
Zweites-Gerät	tS-L (linker Lautsprecher)

Allgemein	
Spannungsversorgung	AC 100 – 240V ~ 50/60Hz
Schutzart	Schutzklasse II
Maximaler Stromverbrauch	Max. 295W
Standby-Stromverbrauch	< 0,5W
Arbeitstemperatur	5°C - +40°C
Max. Musikleistung	Max. 1200W
Anschlüsse	
AUX-IN-Anschluss (Eingang)	1x 3,5mm
Mikrofon-Anschluss (Eingang)	2x 6,3mm
USB-Anschluss	1x Typ-A
Stromanschluss	1x AC-Euro-Anschluss
UKW	
Radio-Frequenz	87,5 – 108 MHz (FM PLL Radio)
Speicherplätze	30 Speicherplätze
USB	
USB-Wiedergabe Anschluss (5V 200mA)	Version 2.0 / 5V 200mA
Max. USB Stick Größe	32GB
Max. unterstützte USB Titel / Ordner	999 Titel / 99 Ordner
Unterstützte Wiedergabequalität	8 – 320 kbit/s
Wiedergabe-Formate	MP3
Bluetooth	
Version / Frequenz	V 5.3 (2,4 GHz)
Reichweite	Ca. 10 Meter (Sichtlinie)
Übertragungsleistung	Max. 8,458 dBm
Profile	A2DP V1.3, AVRCP V1.6
Abmessungen	
Maße (L / T / H) in mm	416(L) x 346(T) x 1108(H) mm
Gewicht	23 Kg

Änderungen von Design und Spezifikationen, auch ohne Vorankündigung vorbehalten.

Hiermit erklärt UltraMedia GmbH & Co. Handels KG, dass der Funkanlagentyp PS25BT der Richtlinie 2014/53/EU entspricht.

Der vollständige Text der EU-Konformitätserklärung ist unter der folgenden Internetadresse verfügbar.

<https://www.ultramedia.de/produktansicht/PS25BT.html>

Wir wünschen Ihnen viel Freude mit dem Gerät.

Ihr UltraMedia Team

**ENTSORGUNGSHINWEISE**

Dieses Symbol auf dem Produkt oder in der Anleitung bedeutet, dass das Gerät sowie Elektrische- und Elektronische Geräte sowie Batterien am Ende seiner Lebensdauer getrennt von Ihrem Hausmüll entsorgt werden müssen. Es gibt getrennte Sammelsysteme für das Recycling in der EU. Für weitere Informationen wenden Sie sich bitte an die örtliche Behörde oder Ihren Händler.



Sehr geehrte Kundin, sehr geehrter Kunde,

vielen Dank, dass Sie sich für eines unserer Produkte entschieden haben. Unsere Produkte unterlaufen im Zuge der Produktion einer genauen Qualitätskontrolle.

Sollte Ihnen eines unserer Geräte dennoch Anlass zur Reklamation geben, oder Sie haben Fragen zu einem unserer Geräte, rufen Sie gerne unseren Kunden-Support an.

Auf TV- und SAT Geräte geben wir eine Gewährleistung von 36 Monaten, auf DVD-portable und Audio-Geräte eine Gewährleistung von 24 Monaten ab Kaufdatum.

Außerhalb der Gewährleistung bieten wir Ihnen eine kostenpflichtige Reparatur nach Kostenvoranschlag an. Bitte setzen Sie sich vor dem Einsenden mit unserem Kunden-Support in Verbindung.

Die Gewährleistung bezieht sich auf Material und Produktionsfehler. Während der Gewährleistung wird Ihr Gerät repariert bzw. ausgetauscht. Eine Erstattung des Kaufbetrags ist durch die Firma UltraMedia leider nicht möglich. Ausgeschlossen von der Gewährleistung sind Beschädigungen, die durch unsachgemäßen Gebrauch, durch die Nutzung von Fremdzubehör, Sturz-, Staub-, Wasserschäden und Verschleißerscheinungen (z.B. Kratzer, optische Abnutzungen), die durch den Kunden oder Fremdeinwirkungen hervorgerufen worden sind.

Um die Gewährleistungsansprüche geltend zu machen, senden Sie das Gerät mit kompletten Zubehör, einer Rechnungskopie und der Fehlerbeschreibung an die unten angegebene Adresse ein. Geräten denen kein Kaufbeleg beiliegt kann leider keine Gewährleistung berücksichtigt werden. Bitte vergessen Sie für eventuelle Rückfragen nicht Ihre komplette Anschrift, eine Telefonnummer / E-Mail Adresse mit anzugeben.

Der Versand zu uns findet auf eigene Kosten statt. Unfreie Pakete können nicht angenommen werden und gehen an den Absender zurück.

Bitte verpacken Sie das Gerät transportsicher. Für Transportschäden, die auf dem Transportweg zu uns entstehen, übernimmt die Firma UltraMedia keine Haftung. Nach Erhalt Ihrer Einsendung werden wir Ihr Gerät schnellstmöglich bearbeiten und an Sie zurücksenden.

Bitte setzen Sie sich vor dem Einsenden Ihres Gerätes mit unserem Kunden-Support oder Ihrem Fachhändler in Verbindung, da sich viele Probleme auch telefonisch lösen lassen können.

UltraMedia GmbH & Co. Handels KG
Friedrich-Penseler-Str. 28
D-21337 Lüneburg
www.ultramedia.de

service@ultramedia.de
Tel.: +49 / (0) 4131/9239-20
Mo.-Do.: 08:00-17:00
Fr.: 08:00-14:30



Mobile disco sound machine

Model No.: PS25BT

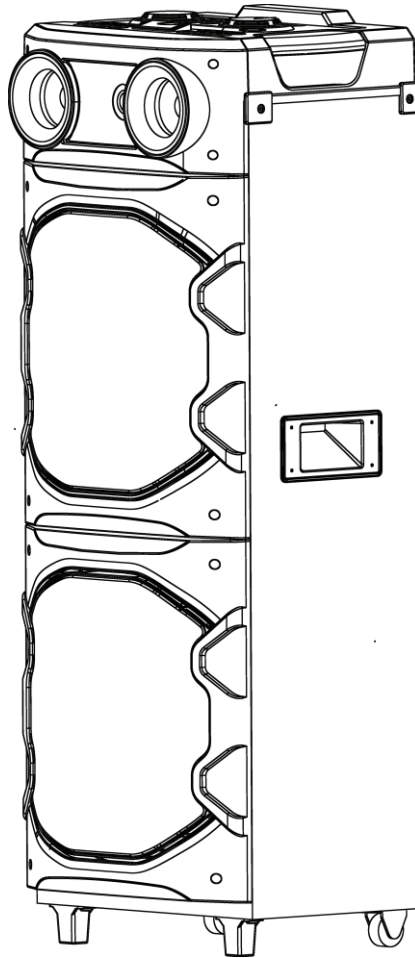

Jumbo Bluetooth-Lautsprecher mit Radio, Bluetooth, USB, AUX-IN und TWS-Funktion









Deutsche Bedienungsanleitung: Seite 1

Jumbo Bluetooth speaker with radio, Bluetooth, USB, AUX-IN and TWS function

English user manual: page 19

Read the operating instructions carefully before using the appliance for the first time and keep them in a safe place for future reference.



	<p>Dangerous voltages inside the appliance. Do not insert any objects into the housing openings. There is a risk of fatal electric shock.</p>
	<p>The user and maintenance instructions (service) in this manual must be followed. Any use of the device other than that described in this manual may result in damage and a defect in the device and invalidate the warranty.</p>
	<p>To avoid the risk of electric shock, do not open the device. Opening the device will invalidate the warranty. Repairs may only be carried out by an authorised specialist workshop and qualified persons. There are no parts inside the device that can be repaired by the user.</p>
	<p>This device is a Class II or double insulated electrical device. It has been designed so that it does not require a safety connection to electrical earth.</p>
<p>AC 230V</p>	<p>This device is designed for AC 100-240V~50/60Hz mains voltage. If the device is not to be used for a longer period of time, disconnect the mains cable from the device.</p>
	<p>Do not expose the device to splashing water or high humidity and do not place any objects filled with liquids, such as vases, on the device.</p>
	<p>Position the device in such a way that an undisturbed supply of fresh air is always ensured. Never place the appliance on carpets or near curtains and do not install the appliance in bookshelves.</p>
	<p>Do not expose the device to direct sunlight or heat sources such as heaters or ovens and do not place open flames such as candles on the device.</p>
	<p>Always observe the basic safety precautions when using this Bluetooth speaker system, especially when children are present.</p>
	<p>Do not switch on the device until you have carefully checked all connections.</p>

1. Read these operating instructions before attempting to connect or operate the appliance.
2. Keep these operating instructions in a safe place for future reference.
3. Observe the warning logos on the device and the warnings in these operating instructions.
4. The device must not be exposed to dripping or splashing water and no objects filled with liquids, such as vases, may be placed on the product. Only use in dry regions.
5. Do not place flames such as candles on the appliance and keep the appliance away from heat sources.
6. Children should be supervised to ensure that they do not play with the device.
7. Do not obstruct the ventilation by covering the ventilation openings.
8. Ensure that the device is connected to a standard household AC:230V socket for operation using the power cable supplied. Using a voltage other than that specified on the rating plate may cause the device to malfunction. Switch off the device before disconnecting it from the mains.
9. Only use accessories and spare parts approved by the manufacturer.
10. Install the device in accordance with the manufacturer's instructions.
11. Only install the device in sufficiently ventilated areas.
12. Place the device on a flat and stable surface.
13. Do not expose to temperatures above 40 °C.
14. When setting up the device, ensure that it is 30 cm from the back and top of the device and 5 cm from each side.
15. Do not press the device buttons with excessive force as this may cause damage.
16. Only clean the device with a dry cloth.
17. During thunderstorms or if the device is not to be used for a long period of time, disconnect it from the power supply.
18. This product has no user serviceable parts. Do not attempt to repair this product yourself. Only qualified service personnel may carry out maintenance. In the event of a defect, contact your dealer or the manufacturer's service centre.
19. Especially when children are operating the device, ensure that no objects are inserted into the device openings, as this could result in a fatal electric shock.
20. Do not place the device near televisions, loudspeakers or other objects that generate strong magnetic fields.
21. Do not leave the device unattended when in use.

Note:

- To disconnect the device completely if it is not to be used for a longer period of time, switch off the device and disconnect the power cable from the device.

View: from above

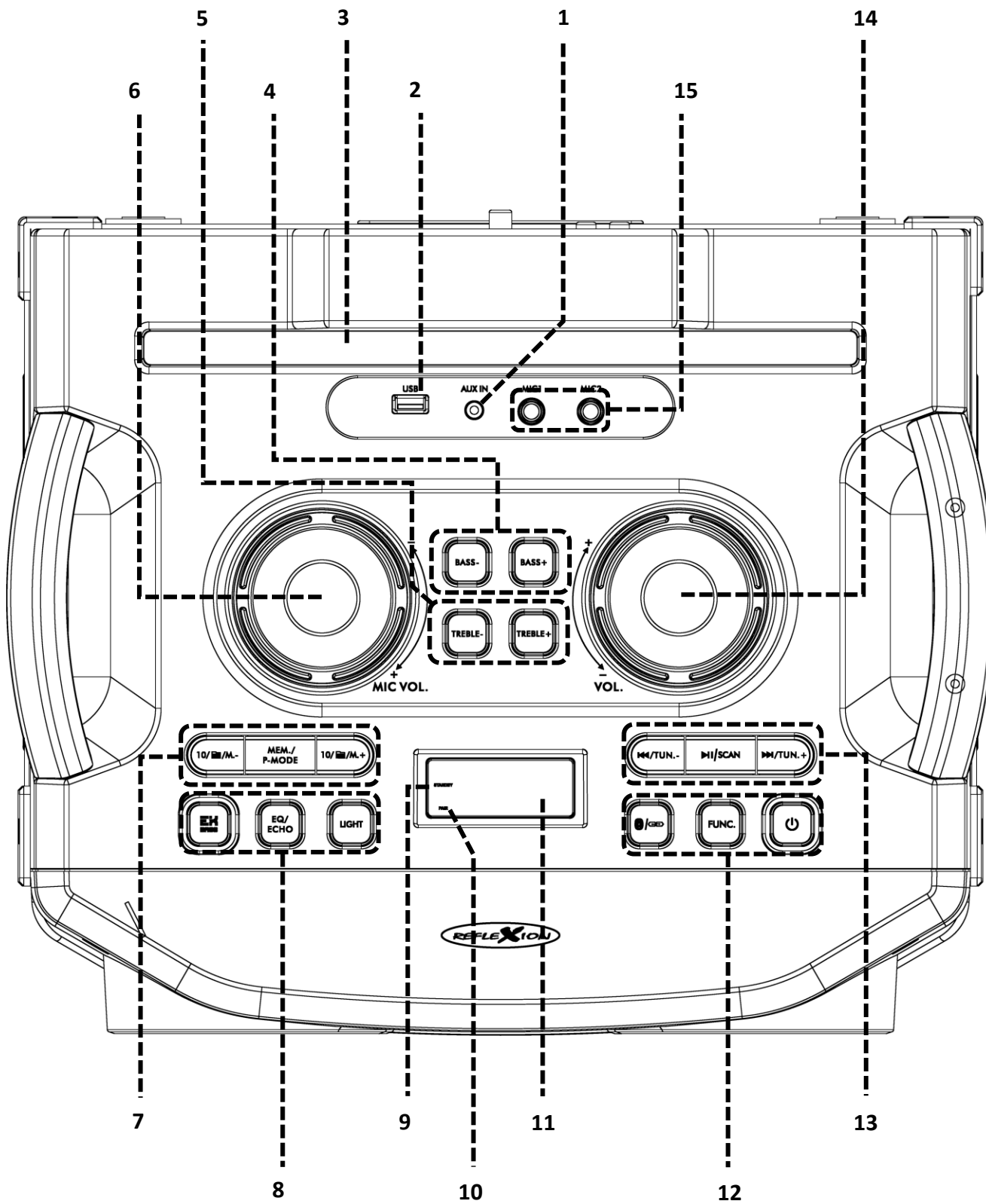

1.	AUX-IN connection (3.5mm)	9.	STANDBY-LED
2.	USB connection (max. 32GB / 200mA)	10.	PAIR-LED
3.	STANDING AREA FOR SMARTPHONE / TABLET	11.	DISPLAY
4.	BASS(-/+)button	12.	BLUETOOTH / TWS button
5.	TREBLE(-/+)button		FUNC. button
6.	MIC VOL.(+/-) control		POWER button
7.	10 / FOLDER / M.(+) button	13.	NEXT / TUN.(+) button
	MEM / P-MODE button		PLAY/PAUSE / SCAN button
	10 / FOLDER / M.(-) button		PREVIOUS / TUN.(-) button
8.	EX-BASS button	14.	VOL.(+/-) control
	EQ / ECHO button	15.	MIC(1/2) connection (6.3mm)
	LIGHT button		

View: from behind

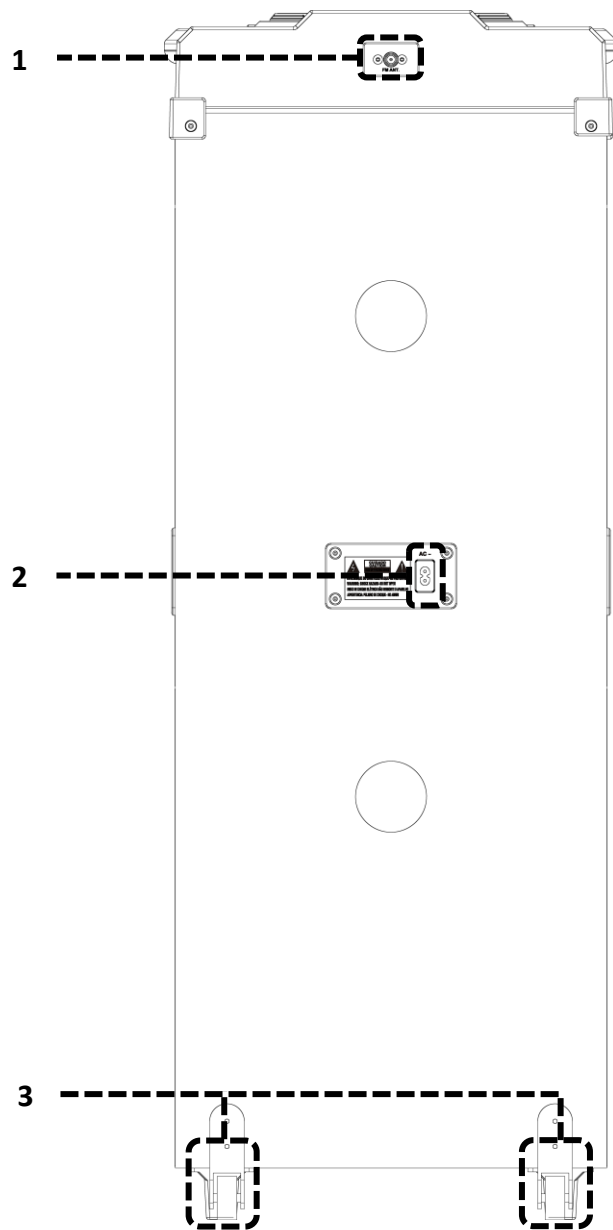

<p>1.</p>	<p>ANTENNA CONNECTION (75 OHM)</p>
<p>2.</p>	<p>POWER CONNECTION (AC: 100-240V~50/60HZ)</p>
<p>3.</p>	<p>ROLLS</p>

1. Carefully remove the device from the box, remove all packaging material from the device, remove the accessories and check that they are complete.
2. Unwind the power cable and the antenna and extend them to their full length.
3. Place the device on a stable and level surface.
4. Connect the power cable to the device and a household socket (AC 100-240V).

WHAT'S IN THE BOX?

- 1x Main unit
- 1x Power cable
- 1x User manual
- 1x Microphone (wired)
- 1x (FM) Wire antenna

All information without guarantee.
Design and specifications are subject to change without notice

BASIC OPERATION

SWITCHING THE BASIC OPERATING DEVICE ON AND OFF

1. **switch on:** To switch on the device, press the [POWER] button.
 - Standby LED does not light up.
2. **Switch off:** To switch off the device, press the [POWER] button.
 - Standby LED lights up red.

Note:

- The device always starts with the last set mode and volume.
- If the device is switched to USB/Bluetooth/AUX-IN mode, the device automatically switches to standby mode after approx. 15 minutes if there is no audio signal and no button input. A volume setting that is set too low can also be recognised as 'no audio signal'. To switch the device on again, press and hold the [POWER] button for approx. 3 seconds.
- Notes on electrostatic discharge: The device may reset itself due to electrostatic discharge or may not reset to normal operating mode. Disconnect the device from the power supply. Wait a few seconds and then reconnect the appliance and put it back into operation.

SELECT MODE

1. Press the [FUNC.] button several times to switch to the corresponding mode.
2. The mode is shown on the display.
3. The following modes are available: Bluetooth / AUX / USB / FM (radio)

VOLUME

Use the [VOL.(+/-)] control to set the desired volume.

Note:

- The appliance starts with the last set volume value.

EX BASS / BASS AMPLIFICATION

1. Press the [EX BASS] button to switch the bass boost on or off.
2. The status is shown on the display when the button is pressed.
 - **Bass:** On
 - **Off:** Off

MICROPHONE FUNCTION

The microphone input is available in all modes.

1. Connect the microphone included in the scope of delivery to one of the two microphone connections Mic1 or Mic2.
2. Turn the [MIC. VOL] control to adjust the microphone volume.

ECHO EFFECT (MICROPHONE)

1. Press and hold the [EQ/ECHO] button for approx. 3 seconds until 'ECHO' appears on the display.
2. To switch off the echo effect, press and hold the [EQ/ECHO] button again for approx. 3 seconds until 'ECHO' is no longer shown on the display.

EQUALIZER

1. Press the [EQ/ECHO] button several times to select the preset equalisers.
2. The equaliser is shown on the display when the [EQ/ECHO] button is pressed.

BASS / TREBLE ADJUSTMENT

1. Press the [BASS(+/-)] or [TREBLE(+/-)] buttons to adjust the bass or treble.
2. The set value is shown on the display.
 - **Bass:** b-7 - b8 (0 is neutral)
 - **Treble:** t-7 - t8 (0 is neutral)

AUTOMATIC SWITCH-OFF

- The device has a power-saving function in accordance with the European ErP standard, which switches the device to standby mode after 15 minutes without an audio signal. To switch the device on again, press and hold the [POWER] button.
- Please note that a low volume setting of the audio source can be recognised as 'no audio signal'. This can impair the device's ability to recognise the signal and also trigger an automatic switch to standby mode. In this case, please reactivate the audio signal transmission or increase the volume setting of the audio source to resume playback.

LED DISCO LIGHTING

Press the [LIGHT] button repeatedly to switch between the 7 LED effects (L1 - L7). The respective mode is shown on the display when the [LIGHT] button is pressed.

- **OFF:** LED effect is switched off.
- **L1 - L7:** Displays the different LED effects.

1. Press the [FUNC.] button repeatedly until 'FM' appears on the display.
2. The following setting options are available.

Note:

- Insert the included throw antenna or another FM antenna into the 'Antenna connection' on the back of the device and align the antenna for the best reception.

Setting a radio station

1. If you know the transmission frequency of a transmitter, you can enter it directly.
2. To do this, press the [PREVIOUS / TUN.(-)] button or [NEXT / TUN.(+)] button repeatedly until the desired frequency is shown on the display.

Next station / Previous station

1. Press and hold the [PREVIOUS / TUN.(-)] button or [NEXT / TUN.(+)] button for approx. 3 seconds to search for the next available radio station.
2. The search will stop automatically when the next radio station is found.

Automatic search

1. To start the automatic search, press and hold the [PLAY/PAUSE / SCAN] button for approx. 3 seconds.
2. The scan starts and the radio stations found are stored in the favourite locations.
3. When the scan is complete, radio playback starts with the first radio station.

Note:

- Up to 30 radio stations can be saved as favourites.

Select favourites

Press the [10 / FOLDER / M.(+)] button or the [10 / FOLDER / M.(-)] button to select the stored radio stations.

Manual search

1. Select the desired frequency (radio station) with the [PREVIOUS / TUN.(-)] button or [NEXT / TUN.(+)] button.
2. Press the [MEM. / P-MODE] button. P-01" flashes on the display to indicate that you have saved the station as favourite 01. To change the favourite number, press the [10 / FOLDER / M.(+)] button or the [10 / FOLDER / M.(-)] button.
3. Press the [MEM. / P-MODE] button again to finalise saving the station.
4. Repeat steps 1 - 3 to save additional stations manually.

Note:

- Up to 30 radio stations can be saved as favourites.

1. Press the [FUNC.] button repeatedly until the display shows 'AUX'.
2. Connect your external audio device to the 'AUX connection' of the PS25BT using the 3.5 mm audio jack cable (not included).
3. Turn the [VOLUME] control on the device or adjust the volume on the external device to increase or decrease the music volume to the desired level.
4. Control the playback with your external audio device.

Notes:

- Only audio signals are received via cable (no audio output).
- If the volume level on the external audio device is set too low, the result may be that only a very quiet sound comes out of the speaker or that the PS25BT switches to standby mode after 15 minutes. In this case, switch the device back on and increase the volume on your external device and the PS25BT.

USB MODE

1. Press the [FUNC.] button repeatedly until the display shows 'USB'.
2. If no USB stick is inserted, 'no' is shown on the display.
3. USB sticks up to 32 GB in FAT32 format are supported.
4. The following setting options are available.

Notes:

- The USB port is only intended for data transfer, other devices cannot be used or charged with this USB port. You run the risk of overloading the USB port and damaging the USB port / the PS25BT or the connected device. Damage caused by incorrect use is not covered by the manufacturer's warranty.
- The use of USB extension cables is not supported.
- It is recommended to switch off the device before removing a USB stick from the device.

USB playback

1. Insert a USB stick (max. 32GB) into the USB port.
2. The USB stick is read and after a short time playback starts with the first track or the last track played.
3. If the USB stick is not recognised or there is no USB stick inserted in the device, 'no' is shown on the display.
4. Use the following buttons to control playback.

Buttons for USB playback

Play / Pause	[PLAY/PAUSE / SCAN] BUTTON
Next title	[NEXT / TUN.(+)] button
Previous title	[PREVIOUS / TUN.(-)] button
Fast forward	Press and hold the [NEXT / TUN.(+)] button. Release the button to resume playback normally
Rewind	Press and hold the [PREVIOUS / TUN.(-)] button. Release the button to resume playback normally
10-step title selection	[10 / FOLDER / M.(+) button] / [10 / FOLDER / M.(-)] button
Select folder	Press and hold [10 / FOLDER / M.(+)] button / press and hold [10 / FOLDER / M.(-)] button. The folder is shown on the display (e.g. F01).

Select playback mode

1. Press the [MEM. / P-MODE] button repeatedly until the desired playback mode is shown on the display.
2. The following playback modes are available for selection:

One Repeat	ONE
Repeat all	ALL
Repeat folder	FOLD (if more than one folder exists)
Random playback	RAN
Normal playback	OFF

1. Press the [FUNC.] button repeatedly until 'bt' appears on the display.
2. If you have switched the device to Bluetooth mode for the first time, the pair LED flashes and 'bt' flashes in the display.
 - **Bluetooth connected:** Pair LED lights up blue / BT is permanently shown in the display.
 - **Bluetooth not connected:** Pair LED flashes blue / BT is shown flashing in the display.
3. To pair your Bluetooth-enabled device with the PS25BT, start the Bluetooth search on your external Bluetooth device (e.g. smartphone). Select the 'PS25BT' device in the Bluetooth list. An audio signal sounds and the pair LED lights up blue or BT is permanently shown on the display. The devices are now connected.
4. Control the volume on the PS25BT and the external Bluetooth device.

Notes:

- If the volume level on the external Bluetooth device is set too low, only a very quiet sound may be heard from the speaker or the PS25BT may switch to standby mode after 15 minutes. In this case, increase the volume on your external device and the PS25BT.
- The PS25BT can only receive Bluetooth signals and cannot transmit them.
- Bluetooth works best outdoors. Range approx. 10 metres.
- Bluetooth connections are automatically re-established after switching off and on again if the devices are within range of each other.

Buttons for Bluetooth playback

The following buttons can be used for Bluetooth playback.

Play / Pause	PLAY/PAUSE / SCAN button
Next title / chapter	NEXT / TUN.(+) button
Previous title / chapter	PREVIOUS / TUN.(-) button

Bluetooth-Status

The Bluetooth status is displayed via the pair LED on the device.

Connected	Pair LED lights up blue / BT is permanently shown in the display
Not connected	Pair LED flashes blue / BT is shown flashing in the display
Disconnect Bluetooth connection	BLUETOOTH / TWS BUTTON (SHORT PRESS)

If you have two devices of this model, you can connect the two devices with the TWS function for one stereo output.

1. Connect your external Bluetooth device to one of the two PS25BT devices using the Bluetooth function, this device then becomes the master device.
2. Switch on the second device and switch to Bluetooth mode.
3. Press and hold the [Bluetooth/TWS] button on the master device for approx. 3 seconds, then the two devices will automatically connect and a sound will indicate that the connection has been established. The master device will display 'tS-r' and the second device will display 'tS-L', then both devices will become a stereo output.
4. Play, pause, next and previous track, volume, bass, treble, EQ, light mode can be controlled from both devices.
5. To disconnect the TWS connection, press and hold the [Bluetooth/TWS] button on one of the two devices for approx. 3 seconds.

Note:

- The TWS function is only available for Bluetooth mode.

Master device	tS-R (right loudspeaker)
Second device	tS-L (left loudspeaker)

General	
Voltage	AC 100 – 240V ~ 50/60Hz
Protection class	Protection class II
Maximum power consumption	Max. 295W
Standby power consumption	< 0,5W
Working temperature	5°C - +35°C
Max. Music output	Max. 1200W
Connections	
AUX connection (input)	1x 3,5mm
Microphone connection (input)	2x 6,3mm
USB	1x type-A
Power input	1x AC Euro power connection
FM	
Radio frequency	87,5 – 108 MHz (FM PLL Radio)
Memory locations	30 Memory locations
USB	
USB playback connection (5V 200mA)	Version 2.0 / 5V 200mA
Max. USB stick size	32GB
Max. supported USB titles / folders	999 Title / 99 Folder
Supported playback quality	8 – 320 kbit/s
Playback formats	MP3
Bluetooth	
Version / Frequency	V 5.3 (2,4 GHz)
Range	Ca. 10 Metres (line of sight)
Transmission power	Max. 8,458 dBm
Profiles	A2DP V1.3, AVRCP V1.6
Dimensions	
Dimensions (L / D / H) in mm	416(L) x 346(D) x 1108(H) mm
Weight	23 Kg

Design and specifications are subject to change without notice.

SIMPLIFIED EU DECLARATION OF CONFORMITY

UK

Herewith UltraMedia GmbH & Co. Handels KG that the radio equipment type PS25BT complies with Directive 2014/53/EU.

The full text of the EU Declaration of Conformity is available at the following internet address.

<https://www.ultramedia.de/produktansicht/PS25BT.html>

We hope you enjoy using the device.

Your UltraMedia Team



DISPOSAL INSTRUCTIONS



This symbol on the product or in the instructions means that the appliance, electrical and electronic equipment and batteries must be disposed of separately from your household waste at the end of their working life. There are separate collection systems for recycling in the EU. For more information, please contact your local authority or your dealer.



Dear Customer,

Thank you for choosing one of our products. Our products undergo precise quality control in the course of production. If one of our devices gives you cause for complaint, or you have questions about one of our devices, please call our customer support.

We give a 36 month warranty on TV and SAT devices, and a 24 month warranty on portable DVD and audio devices from the date of purchase. Outside of the warranty, we offer you a paid repair based on a cost estimate. Please contact our customer support before submitting.

The warranty relates to material and production defects. Your device will be repaired or replaced during the warranty period. Unfortunately, UltraMedia cannot reimburse the purchase price. Damage caused by improper use, the use of third-party accessories, falls, dust, water damage and signs of wear (e.g. scratches, optical wear and tear) caused by the customer or external influences are excluded from the guarantee.

In order to assert the warranty claims, send the device with all accessories, a copy of the invoice and the description of the fault to the address given below. Devices that do not have a proof of purchase cannot be guaranteed. Please do not forget to include your full address and a telephone number / email address for any queries.

Shipping to us takes place at your own expense. Unpaid parcels cannot be accepted and are returned to the sender.

Please pack the device securely for transport. UltraMedia assumes no liability for damage in transit that occurs on the way to us. After receiving your submission, we will process your device as soon as possible and send it back to you.

Before sending your device in, please contact our customer support or your specialist dealer, as many problems can also be solved over the phone.

UltraMedia GmbH & Co. Handels KG
Friedrich-Penseler-Str. 28
D-21337 Lüneburg
www.ultramedia.de

service@ultramedia.de
Phone: +49 / (0) 4131/9239-20
Mon.-Thu.: 08:00-17:00
Fri.: 08:00-14:30